



Nové CheckListy HN

v praxi ZZS Kraje Vysočina

MUDr. Michal Pačiska
ZZS Kraje Vysočina, p.o.

CHECK LIST

na místě mimořádné události

VEDOUcí ZDRAVOTNICKÉ SLOŽKY (VZS)

- | | zahájeno | splněno |
|--|--------------------------|--------------------------|
| 1. provede orientační zdravotnický průzkum místa události k určení počtu a typu postižených osob a aktivaci TP, označí se vestou VZS, přeladí na paměť 03, hovor. skupina TKG 790 HN a komunikuje | <input type="checkbox"/> | <input type="checkbox"/> |
| 2. upřesní ZOS způsob dosažení místa dalšími skupinami ZZS | <input type="checkbox"/> | <input type="checkbox"/> |
| 3. naváže kontakt s velitelem zásahu HZS a určí možná rizika a míru nebezpečí pro další zasahující skupiny | <input type="checkbox"/> | <input type="checkbox"/> |
| 4. určí místo nástupu zdravotnické složky, kde se soustředí výjezdové skupiny, zdravotnické a léčivé prostředky | <input type="checkbox"/> | <input type="checkbox"/> |
| 5. podle výsledku průzkumu požaduje vyslání dalších výjezdových skupin | <input type="checkbox"/> | <input type="checkbox"/> |
| 6. vyžádá si podle potřeby pomoc dalších složek IZS (HZS, PČR, psycholog..) | <input type="checkbox"/> | <input type="checkbox"/> |
| 7. zorganizuje skupinu třídící, skupinu přednemocniční neodkladné péče a skupinu odsunu postižených, určí jejich vedoucí a stanoví jejich úkoly | <input type="checkbox"/> | <input type="checkbox"/> |
| 8. určí místo pro poskytování přednemocniční neodkladné péče, místo pro umístění a identifikaci zemřelých a místo pro odpočinek osob začleněných do zdravotnické složky, pokud to situace vyžaduje | <input type="checkbox"/> | <input type="checkbox"/> |
| 9. zajistí dopravení beden pro hromadné neštěstí na místo mimořádné události a označení stanoviště třídění, stanoviště neodkladné péče a stanoviště odsunu | <input type="checkbox"/> | <input type="checkbox"/> |
| 10. zajistí vedení Záznamu o hromadném odsunu postižených | <input type="checkbox"/> | <input type="checkbox"/> |
| 11. <i>v případě potřeby využije systém SPIS (interventi ZZS KV)</i> | <input type="checkbox"/> | <input type="checkbox"/> |
| 12. zajistí nahlášení ukončení činnosti na místě mimořádné události ZOS | <input type="checkbox"/> | <input type="checkbox"/> |
| 13. úklid místa MU | <input type="checkbox"/> | <input type="checkbox"/> |
| 14. vypracuje Zprávu o činnosti zdravotnické složky v místě mimořádné události s hromadným postižením zdraví a odevzdá ji nejpozději do 7 dnů vedoucímu lékaři ZOS. Zpráva obsahuje:
a) údaje o času zahájení a ukončení činnosti zdravotnické složky
b) hodnocení situace na místě mimořádné události v době příjezdu první výjezdové skupiny
c) popis nasazení dalších skupin
d) přehled o počtu postižených osob, s uvedením typů postižení zdraví a seznam poskytovatelů zdravotních služeb, kam byli postižení odsunuti
e) přehled o počtu osob a prostředcích, které poskytli poskytovatelé zdravotních služeb a složky IZS pro zajištění přednemocniční neodkladné péče
f) údaje o poskytnuté osobní a věcné pomoci
g) popis všech okolností, které měly vliv na činnost zdravotnické složky | <input type="checkbox"/> | <input type="checkbox"/> |

CHECK LIST

na místě mimořádné události

zahájeno splněno

A. VEDOUcí LÉKÁŘ TŘÍDĚNÍ A PŘEDNEMOCNIČNÍ PÉČE (VL)

- | | zahájeno | splněno |
|--|--------------------------|--------------------------|
| • helma, označen se páskou VL na levé paži | <input type="checkbox"/> | <input type="checkbox"/> |
| • komunikuje radiostanicí Matra paměť 03, hovor. skupina TKG 790 HN s VZS a VO | <input type="checkbox"/> | <input type="checkbox"/> |
| • organizuje třídící tým | <input type="checkbox"/> | <input type="checkbox"/> |
| • organizuje poskytnutí přednemocniční neodkladné péče | <input type="checkbox"/> | <input type="checkbox"/> |
| • zajistí provedení minimálního nutného ošetření | <input type="checkbox"/> | <input type="checkbox"/> |

B. VEDOUcí ODSUNU (VO)

- | | zahájeno | splněno |
|--|--------------------------|--------------------------|
| • helma, označen se páskou VO na levé paži | <input type="checkbox"/> | <input type="checkbox"/> |
| • komunikuje radiostanicí Matra paměť 03, hovor. skupina TKG 790 HN | <input type="checkbox"/> | <input type="checkbox"/> |
| • určuje pacienty pro odsun vhodnou skupinou | <input type="checkbox"/> | <input type="checkbox"/> |
| • na ZOS hlásí identifikační znak pacienta, pohlaví, typ poranění, odsunový prostředek, směřování do zdravotnického zařízení | <input type="checkbox"/> | <input type="checkbox"/> |
| • uchovává ústřížky TIK, průběžně vyplňuje odsunovou kartu | <input type="checkbox"/> | <input type="checkbox"/> |
| • ukončení odsunu hlásí VZS | <input type="checkbox"/> | <input type="checkbox"/> |

C. VÝJEZDOVÁ SKUPINA

- | | zahájeno | splněno |
|--|--------------------------|--------------------------|
| • helma, radiostanice Matra paměť 03, hovor. skupina TKG 790 HN, radiový klid | <input type="checkbox"/> | <input type="checkbox"/> |
| • správně zastaví zásahové vozidlo (nenarušuje plynulost odsunu a možnost naložení pacienta) | <input type="checkbox"/> | <input type="checkbox"/> |
| • nahlásí se VZS a převezme přidělené úkoly | <input type="checkbox"/> | <input type="checkbox"/> |
| • na výzvu odevzdá zdravotnické prostředky na místo soustředění | <input type="checkbox"/> | <input type="checkbox"/> |
| • odsun zahájí po určení VO, oddělí a uschová ústřížek TIK pro dopravce | <input type="checkbox"/> | <input type="checkbox"/> |

Řešení MU v rámci cvičení



CheckListy

- jasné a technické testectví – zvláštní situace
- přímé pokyny
- logická posloupnost
- minimalizace chyby či opomenutí
- možnost poznámek
- jednoduchá základní rozhodovací schémata
- specifické zaměření na daný úkol

PREFLIGHT	
Oxygen	TESTED, 100%
Instrument Xfer & Display Switches	NORMAL, AUTO
Window Heat	ON
Pressurization Mode Selector	AUTO
Flight Instruments	SET
Parking Brake	SET
Engine Start Levers	CUTOFF

BEFORE START	
Flight Deck Door	CLOSED & LOCKED
Fuel	___ KGS/LBS, PUMPS ON
Passenger Signs	ON
Windows	LOCKED
MCP	SET
Takeoff Speeds	SET
CDU Preflight	COMPLETED
Rudder & Aileron Trim	FREE & ZERO
Taxi & Takeoff Briefing	COMPLETED
Anti Collision Lights	ON

BEFORE TAXI	
Generators	ON
Probe Heat	ON
Anti-Ice	___
Isolation Valves	AUTO
Engine Start Switches	CONTINUOUS
Recall	CHECKED
Autobrake	RTO
Engine Start Levers	IDLE DETENT
Flight Controls	CHECKED
Ground Equipment	CLEAR

BEFORE TAKEOFF	
Flaps	___, GREEN LIGHT
Stabilizer Trim	___ UNITS

AFTER TAKEOFF	
Engine Bleeds	ON
Packs	AUTO
Landing Gear	UP & OFF
Flaps	UP, NO LIGHTS

DESCENT	
Pressurization	LANDING ALT ___
Recall	CHECKED
Autobrake	___
Landing Data	VREF ___ MINIMUMS ___
Approach Briefing	COMPLETED

APPROACH	
Altimeters	___ SET

LANDING	
Engine Start Switches	CONTINUOUS
Speed Brake	ARMED
Landing Gear	DOWN
Flaps	___, GREEN LIGHT

SHUTDOWN	
Fuel Pumps	OFF
Probe Heat	OFF
Hydraulic Panel	SET
Flaps	UP
Parking Brake	___
Engine Start Levers	CUTOFF
Weather Radar	OFF

SECURING AIRCRAFT	
IRS's	OFF
Emergent Exit Lights	OFF
Window Heat	OFF
Packs	OFF

737-800 NG

LIMITATIONS	
T.O. Weight	kgs 70,533
Landing Weight	kgs 65,317
Taxi Weight	kgs 70,761
Zero Fuel Weight	kgs 61,688
Landing Gear ext/ret	kts 270/235



CHECK LIST VEDOUcíHO ZDRAVOTNICKÉ SLOŽKY

PRŮZKUM MÍSTA UDÁLOSTI	
NASAĎ SI HELMU	<input type="checkbox"/>
ZJISTI POČET POSTIŽENÝCH OSOB	<input type="checkbox"/>
AKTIVUJ TRAUMAPLÁN	<input type="checkbox"/>
OZNAČ SE VESTOU „VEDOUcí ZDRAVOTNÍK“	<input type="checkbox"/>
PŘELAĎ VYSÍLAČKU NA PAMĚŤ 03 TKG 790 HN	<input type="checkbox"/>

PRVNÍ HLÁŠENÍ NA ZOS

PO ZÍSKÁNÍ INFORMACÍ NAHLAS METHANE I

METHANE I		
M	MŮJ VOLACÍ ZNAK	ZVY
E	MÍSTO UDÁLOSTI	POLOHA VOZU
T	TYP UDÁLOSTI	OSOBNÍ: NÁKLADNÍ:
H	RIZIKA	
A	PŘÍSTUPOVÉ CESTY	
N	POČET ZRANĚNÝCH	CELKEM: TĚŽCE: LEHCE:
E	ZÁCHRANNÉ SLOŽKY NA MÍSTĚ	Z Z Č
		ZZS: HZS: PČR:
		POŽADAVEK:

- * POŽÁDEJ O BEDNY HROMADNÉHO NEŠTĚSTÍ
- * POŽÁDEJ O STAN HROMADNÉHO NEŠTĚSTÍ
- * POŽÁDEJ O PŘÍTOMNOST SPIS
- * - podle aktuální potřeby

ORGANIZACE ZÁSAHU

- KONTAKTUJ VELITELE ZÁSAHU (HZS/PČR)
- URČI MÍSTO NÁSTUPU ZDRAVOTNICKÉ SLOŽKY
- JMENUJ VEDOUcíHO LÉKAŘE
- URČI ZPŮSOB A METODU TRÍDĚNÍ NA MÍSTĚ MU
- URČI MÍSTO PNP
- JMENUJ VEDOUcíHO ODSUNU
- URČI SEKCE PNP PODLE PRIORIT
- * VYŽÁDEJ SI POMOC OSTATNÍCH SLOŽEK IZS

PŘÍTOMNÉ SLOŽKY ZZS

RZP	RLP	RV	LZS
-----	-----	----	-----

HLÁŠENÍ NA ZOS PO UKONČENÍ TRÍDĚNÍ

PO AKTUALIZACI INFORMACÍ NAHLAŠ METHANE II

METHANE II		
M	MŮJ VOLACÍ ZNAK	ZVY
N	POČET VYTRÍDĚNÝCH	P I P IIa P IIb P IV Celkem
E	ZÁCHRANNÉ SLOŽKY NA MÍSTĚ	ZZS: HZS: PČR:
		POŽADAVEK:

ORGANIZACE ZÁSAHU

- ZAHAJ ODSUN
- NAHLAŠ ZAHÁJENÍ ODSUNU NA ZOS
- NAHLAŠ UKONČENÍ UDÁLOSTI NA ZOS
- * - podle aktuální potřeby



CHECK LIST TŘÍDĚNÍ START

PŘÍPRAVA NA TŘÍDĚNÍ

- PŘELAŽ VYSÍLAČKU NA PAMĚŤ 03 TKG 790 HN
- NASAŽ SI HELMU
- OZNAČ SE VESTOU „TŘÍDĚNÍ / TRIAGE“
- VEM SI TŘÍDÍCÍ BALÍČEK S PÁSKAMI A TIK
- VEM SI ZAŠKRCOVADLA, CELOXY, OBVAZY, HRUDNÍ DRENÁŽ, VZDUCHOVODY

TŘÍDĚNÍ NA MÍSTĚ MU

- NA MÍSTĚ MU PROVÁDĚJ TŘÍDĚNÍ METODOU START
- VYZVI CHODÍCÍ AŤ PŘÍJDOU A OZNAČ JE ZELENOU PÁSKOU
- OZNAČ NECHODÍCÍ PODLE METODY START
- ZORGANIZUJ ODSUN NECHODÍCÍCH NA PNP
- * VYŽÁDEJ SI POMOC OSTATNÍCH SLOŽEK IZS

EVIDENČNÍ LIST

- NAHLAŠ UKONČENÍ TŘÍDĚNÍ VZS
- NAHLAŠ POČET VYTŘÍDĚNÝCH PODLE BAREV VZS

* - podle aktuální potřeby

START

CHODÍCÍ

NECHODÍCÍ PŘI VĚDOMÍ

NEDÝCHAJÍCÍ PO ZÁKLONU HLAVY

OSTATNÍ

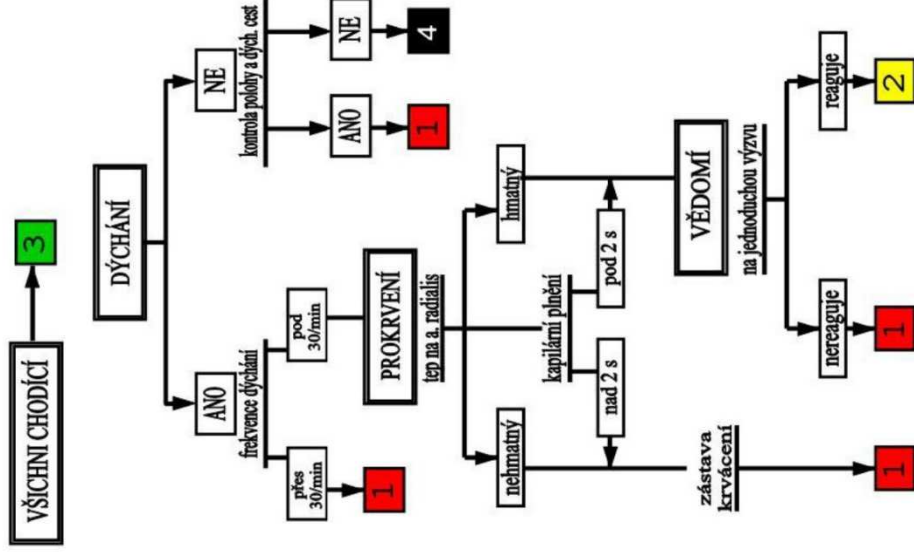



CHECK LIST TŘÍDĚNÍ TIK

PŘÍPRAVA NA TŘÍDĚNÍ

- PŘELAŽ VYSÍLAČKU NA PAMĚŤ 03 TKG 790 HN
- NASADĚ SI HELMU
- OZNAČ SE VESTOU „TŘÍDĚNÍ / TRIAGE“
- VEM SI TŘÍDÍCÍ BALÍČEK S PÁSKAMI A TIK
- VEM SI ZAŠKROVADLA, CELOXY, OBVAZY, HRUDNÍ DRENÁŽ, VZDUCHOVODY

TŘÍDĚNÍ NA MÍSTĚ MU

- NA MÍSTĚ MU PROVÁDĚJ TŘÍDĚNÍ S VYUŽITÍM TIK
- VYZVI CHODÍCÍ AŤ PŘÍJDOU A OZNAČ JE TIK PODLE PRIORIT
- OZNAČ NECHODÍCÍ PODLE PRIORIT
- ZORGANIZUJ ODSUN NA PNP PODLE PRIORIT OŠETŘENÍ
- * VYŽÁDEJ SI POMOC OSTATNÍCH SLOŽEK IZS

EVIDENČNÍ LIST

P I
P IIa
P IIb
P III
P IV

- NAHLAŠ UKONČENÍ TŘÍDĚNÍ VZS
- NAHLAŠ POČET VYTŘÍDĚNÝCH PODLE PRIORIT VZS

* - podle aktuální potřeby

TŘÍDĚNÍ TIK			
P	OPATŘENÍ		
I	TĚŽKÉ ZEVNÍ KRVÁCENÍ	ZÁSTAVA KRVÁCENÍ	
	PORUCHY DECHU	ZÁKLON HLAVY ZPRŮCHODNĚNÍ DÝCHACÍCH CEST	
	PNEUMOTHORAX	DRENÁŽ	
	KRANIOTRAUMA S PORUCHOU VĚDOMÍ	VENTILACE	
II a	INHALAČNÍ TRAUMA	VENTILACE	
	HLUBOKÉ POPÁLENINY	>5 % <2 R	KRYTÍ TEKUTINY 2ML x KG x % ANALGOSEDACE
		>10 % <10 R	
		>10 % >70 R	
		>15 % <15 R	
>20 %			
II b	ÚRAZ BŘICHA/HRUDNÍKU SUSP. VNITŘNÍ KRVÁCENÍ	OBJEMOVÁ NÁHRADA URGENTNÍ TRANSPORT	
	PORANĚNÍ VELKÝCH CÉV	ZÁSTAVA KRVÁCENÍ	
	NEUROLOGICKÝ DEFICIT	IMOBILIZACE	
	OTEVŘENÉ ZLOMENINY	IMOBILIZACE, KRYTÍ	
III	PORANĚNÍ OKA		
	ROZSÁHLÉ PORANĚNÍ MĚKKÝCH TKÁNÍ		
	ZAVŘENÉ ZLOMENINY A PORANĚNÍ KLOUBŮ		
	HLUBOKÉ POPÁLENINY PO ANALGOSEDACI A PODÁNÍ TEKUTIN I.V.		
IV	POPÁLENINY 15-30 % U DOSPĚLÝCH		
	OSTATNÍ		



CHECK LIST VEDOUcíHO LÉKAŘE

ZAHÁJENÍ ČINNOSTI

- PŘELAĐ VYSÍLAČKU NA PAMĚŤ 03 TKG 790 HN
- NASAĐ SI HELMU
- OZNAČ SE VESTOU „VEDOUcí LÉKAŘ“

TŘÍDĚNÍ

- NA ŽÁDOST VZS URČÍ ČLENY TŘÍDÍCÍCH TÝMŮ NA MÍSTĚ MU
- PROVEĐ TŘÍDĚNÍ TIK NA VSTUPU PNP A URČÍ TERAPII
- * VYŽÁDEJ SI POMOC SPIS
- * VYŽÁDEJ SI POMOC OSTATNÍCH SLOŽEK IZS

PNP

- PŘETŘÍĐ KAŽDÉHO NA VÝSTUPU PNP S VYUŽITÍM TIK A
ZKONTROLUJ PROVEDENÍ A POTVRZENÍ TERAPIE

EVIDENČNÍ LIST

PRIORITA	VSTUP PNP	VÝSTUP PNP
P I		X
P IIa		
P IIb		
P III		
P IV		

- NAHLAŠ POČET OŠETŘENÝCH VZS
- NAHLAŠ UKONČENÍ POSKYTOVÁNÍ PNP VZS

* - podle aktuální potřeby

TŘÍDĚNÍ TIK			
P	OPATŘENÍ		
I	TĚŽKÉ ZEVNÍ KRVÁCENÍ	ZÁSTAVA KRVÁCENÍ	
	PORUCHY DECHU	ZÁKLON HLAVY ZPRŮCHODNĚNÍ DÝCHAČÍCH CEST	
	PNEUMOTHORAX	DRENÁŽ	
	KRANIOTRAUMA S PORUCHOU VĚDOMÍ	VENTILACE	
II a	INHALAČNÍ TRAUMA	VENTILACE	
	HLUBOKÉ POPÁLENINY	>5 % <2 R	KRYTÍ TEKUTINY 2ML x KG x % ANALGOSEDACE
		>10 % <10 R	
		>10 % >70 R	
		>15 % <15 R	
>20 %			
II b	ÚRAZ BŘICHA/HRUDNÍKU SUSP. VNITŘNÍ KRVÁCENÍ	OBJEMOVÁ NÁHRADA URGENTNÍ TRANSPORT	
	PORANĚNÍ VELKÝCH CĚV	ZÁSTAVA KRVÁCENÍ	
	NEUROLOGICKÝ DEFICIT	IMOBILIZACE	
	OTEVŘENÉ ZLOMENINY	IMOBILIZACE, KRYTÍ	
III		PORANĚNÍ OKA	
		ROZSÁHLÉ PORANĚNÍ MĚKKÝCH TKÁNÍ	
		ZAVŘENÉ ZLOMENINY A PORANĚNÍ KLOUBŮ	
		HLUBOKÉ POPÁLENINY PO ANALGOSEDACI A PODÁNÍ TEKUTIN I.V. POPÁLENINY 15-30 % U DOSPĚLÝCH	
		OSTATNÍ	



CHECK LIST VEDOUcíHO ODSUNU

ORGANIZACE ODSUNU

- PŘELAD VYSÍLAČKU NA PAMĚŤ 03 TKG 790 HN**
- NASAĎ SI HELMU**
- OZNAČ SE VESTOU „ODSUN“**
- VYŽÁDEJ SI INFORMACI O DOSTUPNOSTI NEMOCNIC OD ZOS**

DOSTUPNOST NEMOCNIC

NEMOCNICE	ARO	JIP	STD
JIHLAVA			
HAVL. BROD			
NOVÉ MĚSTO			
PELHŘIMOV			
TŘEBÍČ			
MOSTIŠŤE			
BOHUNICE			
SV. ANNA			
HRADEC KR.			
Č. BUDĚJOVICE			

* - podle aktuální potřeby

© Zdravotnická záchranná služba Kraje Vysočina, p.o.
Check List Vedoucího Odsunu – ZF04/201

POSÁDKY PRO ODSUN

RZP					
RLP					
RV					
LZS					

ODSUN

- PRŮBĚŽNĚ VYPLŇUJ ZÁZNAM O HROMADNÉM ODSUNU
- POSTIŽENÝCH OSOB
- POSTUPNĚ NAHLAŠUJ ODSUNY JEDNOTLIVÝMI POSÁDKAMI
PODLE ZÁZNAMU O HROMADNÉM ODSUNU POSTIŽENÝCH
OSOB NA ZOS
- NAHLAŠ CELKOVÝ POČET ODSUNUTÝCH VZS
- NAHLAŠ UKONČENÍ ODSUNU VZS
- ZAJISTI PŘEDÁNÍ ÚTRŽKŮ „ZZS“ VZS

* - podle aktuální potřeby

© Zdravotnická záchranná služba Kraje Vysočina, p.o.
Check List Vedoucího Odsunu – ZF04/201

Zkušenosti

- zatím pouze krátkodobá zkušenost
 - od dubna 2018
- součástí vzdělávání VaVS (modul MU)
- zkušenosti prakticky pouze z nácviků
- zatím proběhly 2 ostré MU
 - během ostrých MU nebyly CL využity – nezvyk
 - zpětně při revizi svých postupů by VZS ocenil jejich využití
- osvědčení používání CheckListů
 - jednoduchost, přehlednost, systematičnost
- systém CheckListů nadále rozšiřujeme





Dotazy, připomínky?





Zdroje:

- TRAUMATOLOGICKÝ PLÁN Zdravotnické záchranné služby Kraje Vysočina, příspěvkové organizace
- LEE, Matthew. B737 Normal CheckList. In: X-Plane.org: The community website [online]. [cit. 2018-10-27]. Dostupné z: <https://forums.x-plane.org/index.php?/files/file/41707-boeing-737-800-checklist-xchecklist/>



Děkují za pozornost

©Foto: Jan Kostik